

# ENERVEX®

## VENTILATEUR DE CHEMINÉE RSHT009-016

3932002 12.15

Information Produit

### Utilisation

Le ventilateur de cheminée RSHT est un ventilateur d'évacuation, haute température, utilisé pour maintenir un tirage adéquat dans une cheminée pour combustible solide ou des conduits d'évacuation.

Les utilisations typiques comprennent la ventilation de foyers, BBQ, fours à pizza et cuisinières.

### Description

Le ventilateur RSHT devrait être installé à l'extrémité de la cheminée ou du conduit d'évacuation.

Le ventilateur maintient une pression négative dans toute la cheminée ou le conduit d'évacuation. Le ventilateur évacue horizontalement à haute vitesse.

Le caisson du ventilateur est muni de charnières. Le dessus s'ouvre, facilitant ainsi l'entretien et l'accès aux conduits.

### Matériel

Caisson en acier inoxydable 316. Recouvert d'une couche de peinture grise, fini martelé, pour une meilleure résistance à la corrosion.

Ailettes axiales en acier inoxydable, avec un équilibrage dynamique et statique pour assurer une faible émission de bruit et une opération sans vibration.

### Équipement Standard

Boîte jonction 2"x4" ou 4"x4" avec couvercle et conduit

Coussin en fibre et supports de montage

Grille de protection pour oiseaux

Contrôleur de vitesse du ventilateur de 5 Amp

### Moteur

Condensateur auxiliaire, complètement fermé. Isolation de classe F, protection de classe IP54. Roulements à billes scellés. Vitesse variable. Protection contre surcharge thermique.

### Équipement Optionnel

Contrôle de ventilateur ADC 100

Contrôle modulant de ventilateur ADC 150

Contrôle de ventilateur EFC 211

Interrupteur de sécurité de tirage (Proven Draft Switch)

Codes et Normes



### Certification ETL:

UL378, Standard pour équipement de ventilation (installations pour combustible non solide seulement)

CSA-CAN3-B255-M81, Standard pour évacuateurs mécaniques de gaz de combustion (installations à combustible non solide seulement)

### Garantie

Garantie du fabricant 2 ans sur le ventilateur complet.

Garantie 10 ans contre la perforation due à la corrosion.

Fabriqué en usine certification ISO9001.

Les spécifications sont sujettes à modification sans préavis.

ENERVEX Inc.  
1685 Bluegrass Lakes Parkway  
Alpharetta, GA 30004  
USA

P: 770.587.3238  
F: 770.587.4731  
T: 800.255.2923  
info@enervex.com  
www.enervex.com

**ENERVEX®**  
VENTING DESIGN SOLUTIONS

# ENERVEX® VENTILATEUR DE CHEMINEE RSHT009-016

3932002 12.15

Information Produit

## Spécifications

Modèle		RSHT009	RSHT012	RSHT014	RSHT016	
Décharge		Horizontale				
Type de ventilateur		Hélicoïdal avec aubes directrices				
Type de moteur		Complètement fermé, Vitesse variable, Classe F				
Voltage	VAC	1x120 V @ 60 Hz				
RPM		1600	1600	1600	1580	
Ampérage	Amps	0.85	1.25	3.50	4.50	
Puissance de sortie du moteur	HP	0.11	0.13	0.34	0.47	
	kW	0.08	0.10	0.25	0.35	
Poids	lbs	25.6	33.5	41.9	47.2	
	kg	11.6	15.2	19.0	21.4	
Dimensions	A	in	11.7	12.8	14.6	15.7
		mm	298	325	372	400
	B x B	in	11.7	14.3	16.6	18.8
		mm	296	364	422	478
	C	in	10.8	13.5	15.6	17.4
		mm	275	344	395	441
	D	in	3.0	3.3	3.9	3.9
		mm	75	85	100	100
	E	in	8.7	11.0	13.0	15.0
		mm	220	280	330	380
	Température d'opération	Intern.	1.330 °F / 721 °C			
		Cont.	1000 °F / 538 °C			

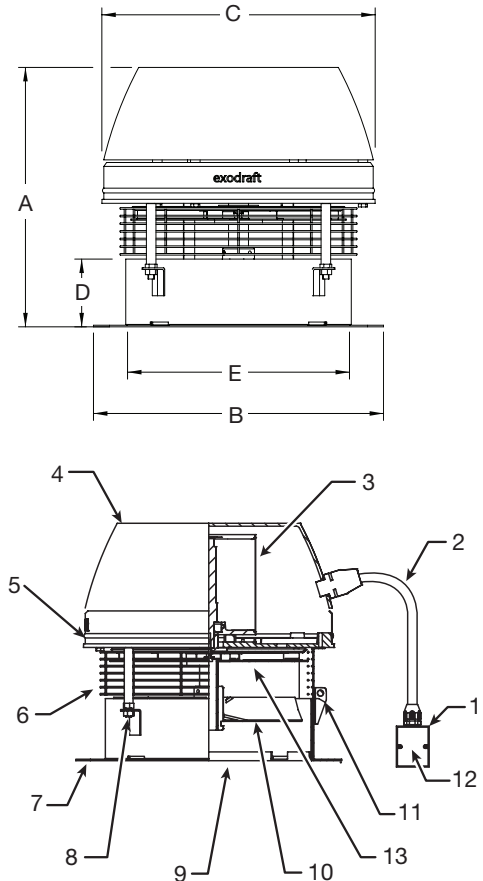

## Capacité

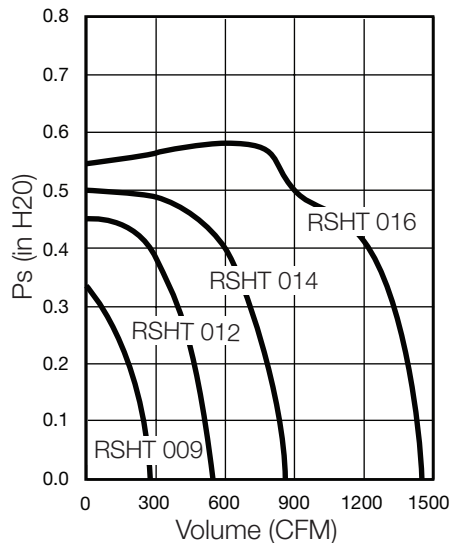

- |   |                                       |    |  |
|---|---------------------------------------|----|--|
| 1 | Boîte de jonction                     | 7  | Plaque d'assise                                      |
| 2 | Conduit / cordon électrique           | 8  | Écrous de verrouillage                               |
| 3 | Moteur                                | 9  | Arrivée d'air  |
| 4 | Caisson du moteur                     | 10 | Ailettes axiales                                     |
| 5 | Plaque du moteur                      | 11 | Charnières   |
| 6 | Grille protectrice contre les oiseaux | 12 | Condensateur (à l'intérieur de la boîte de jonction) |
|   |                                       | 13 | Roue de refroidissement                              |

Les spécifications sont sujettes à modification sans préavis.

ENERVEX Inc.  
1685 Bluegrass Lakes Parkway  
Alpharetta, GA 30004  
USA

P: 770.587.3238  
F: 770.587.4731  
T: 800.255.2923  
info@enervex.com  
www.enervex.com

**ENERVEX®**  
VENTING DESIGN SOLUTIONS