

300 BANJO

MANUEL UTILISATEUR OPERATING INSTRUCTIONS

Introduction

Ce produit est le résultat d'un important travail de conception et d'une fabrication de haute qualité. Sa maintenance et sa réparation sont particulièrement simples. Respectez les instructions qui suivent pour assurer à cette électrovanne une longue durée de vie.

Construction

Électrovanne 3/2 à action directe, fermée au repos, pour raccordement par vis.

Caractéristiques techniques

Gaz neutres n'attaquant pas le matériau du corps de la vanne ni le matériau d'étanchéité.



Veiller à respecter la gamme de pression admissible spécifiée sur l'étiquette.

- Température max. du fluide : 50 °C
- Température ambiante max. : 55 °C
- Matériau du joint : NBR 75 (B) ou FPM 75 (F)
- Vis selon DIN 84, M3x37 - 4,8 A2L
- Tension, puissance électrique : spécifiés sur l'étiquette.

Installation

Avant d'installer la vanne, nettoyer les canalisations (restes de brasure, perles de soudure, copeaux métalliques, matériaux d'étanchéité).

Matériau d'étanchéité recommandé : PTFE en ruban.



Installer de préférence l'électrovanne avec l'électro-aimant vers le haut pour augmenter sa durée de vie.

Introduction

This product is the result of extensive design and development work and quality-conscious manufacture. It is designed for ease of maintenance. Observance of these operating instructions will be rewarded with a long service life.

Construction

3/2-way direct acting solenoid valve, normally closed, with threaded ports.

Technical data

- Fluids: Neutral gases, subject to compatibility with body material and seal material.



Pressure range as quoted on the valve label.

- Max. fluid temperature: 50 °C
- Max. ambient temperature: 55 °C
- O-ring material: NBR 75 (B) or FPM 75 (F)
- Screw according to DIN 84, M3x37 - 4,8 A2L
- Voltage and electrical power are specified on the label.

Installation

Before installing the valve ensure all pipework, etc, is free of foreign matter (metal filings, seal material, welding scale, etc). PTFE tape is recommended for sealing ports.



Installation position as required, preferably with coil uppermost (increased life).

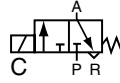

Pièces de rechange

- Couper la tension d'alimentation.
- Dévisser les vis à tête cylindrique et retirer la bobine.
- Remplacer les pièces endommagées (armature, ressorts, joint torique, bobine, corps de vanne).
- Lors du remontage, replacer soigneusement le joint torique dans sa gorge. La bobine peut être orientée à 360°, par pas de 90°, sur le corps de la vanne.

Raccordement électrique

- Respecter la tension et le type de courant spécifiés sur l'étiquette. La tolérance de tension est de $\pm 10\%$.
- Bonne de mise à la terre (si elle existe) : languette ou toron jaune/vert.
- Connecteur spécial tripolaire avec indice de protection IP65 (réf. 1051-S001-000). Couple de serrage du connecteur de 1 Nm.

En cas de problème

Vérifier les raccordements, la pression de service et la tension.

Si l'électro-aimant ne fonctionne pas, il peut s'agir d'un court-circuit ou d'une coupure de la bobine, ou de l'encrassement de l'armature ou de l'entrefer.

Spare parts

- Switch the supply voltage off.
- Loosen the 4 coil fixation screws and remove coil.
- Replace any damaged parts (armature, springs, O-ring, coil, body).
- Upon reassembly ensure the O-ring is correctly positioned in groove. The coil can be mounted to the valve body at 90°-intervals.

Electrical connection

- Ensure the supply voltage/frequency corresponds with that indicated on the valve label. Voltage tolerance: $\pm 10\%$.
- Earth connection (if provided): central tag or yellow/green flying lead.
- Special 3-pole mini cable plug with IP65 classification (order no.: 1051-S001-000). Tightening torque for cable plug 1 Nm.

Trouble-shooting

Check port connections, operating pressure and voltage.

If armature does not pull in, check for short-circuit or coil burn-out, or foreign matter impeding armature movement. A jammed armature on AC versions causes coil overheating.

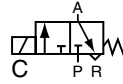

MAN 1000010295 ML Version: B Status: PL (released | freigegeben) printed: 11.05.2016

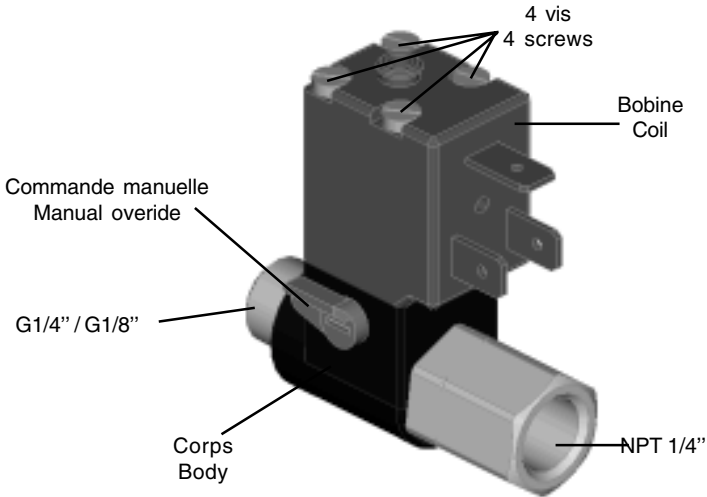
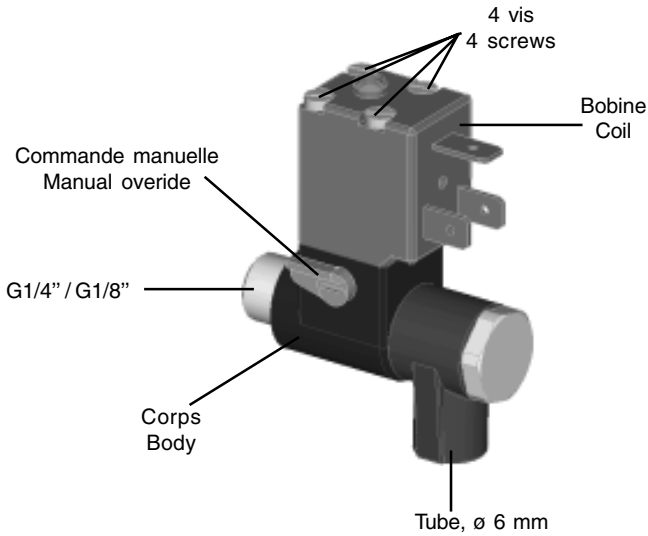

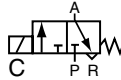

Australia

Bürkert Fluid Control Systems
Unit 1 No. 5, Welder Road
Seven Hills NSW 2147
Tel +61 (0) 2 967 461 66
Fax +61 (0) 2 967 461 67

Austria

Bürkert Contromatic GmbH
Central and Eastern Europe
Diefenbachgasse 1-3
A-1150 Wien
Tel +43 (0) 1 894 13 33
Fax +43 (0) 1 894 13 00

Belgium

Bürkert Contromatic N.V./S.A.
Middelste Vlaan 100
B-2100 Turne
Tel +32 (0) 3 325 89 00
Fax +32 (0) 3 325 61 01

Canada

Bürkert Contromatic Inc.
760 Pacific Road, Unit 3
Oakville, Ontario, L6L 6M5
Tel +1 905 847 55 66
Fax +1 905 847 90 06

China

Bürkert Contromatic
(Suzhou) Co. Ltd.
9-2 Zhongnan Road
New District, Suzhou
Jiangsu 215011 P.R.C
Tel +86 (0) 512 808 19 16
Fax +86 (0) 512 824 51 06

China HK

Bürkert Contromatic
China HK Ltd.
Rm. 1304
No. 103, Cao Bao Road
200233 Shanghai P.R.C
Tel +86 (0) 21 6427 1946
Fax +86 (0) 21 6427 1945

China P.R.C.

Bürkert Contromatic
China P.R.C. Ltd.
Beijing Office
Rm. 805, Xing Tai Building
No. 24, Jianguomen
Waidajie
100022 Beijing P.R.C
Tel +86 (0) 10 65 15 65 08
Fax +86 (0) 10 65 15 65 07

China P.R.C.

Bürkert Contromatic
China P.R.C.
Representative Office
Rm. 502, Lujia Building
No. 26 Shududadao
Dongle Street
Chengde P.R.C
Tel +86 (0) 310 443 1895
Fax +86 (0) 310 445 1341

China HK Ltd.

Bürkert Contromatic
China HK Ltd.
Guangzhou Representative
Office
Rm. 1305, Tower 2
Dong-Jun Plaza
Dongfeng Road East
Guangzhou P.R.C
Tel +86 28 443 1895
Fax +86 28 445 1341

Denmark

Bürkert Contromatic A/S
Herker 24
DK-2730 Herlev
Tel +45 44 50 75 00
Fax +45 44 50 75 75

Finland

Bürkert Oy
Atomitie 5
SF-00370 Helsinki
Tel +358 (0) 9 549 706 00
Fax +358 (0) 9 503 12 75

France

Bürkert Contromatic
B.P. 21
Triembach au Val
F-67220 Villé
Tel +33 (0) 388 58 91 11
Fax +33 (0) 388 57 09 61

Germany/Deutschland

Bürkert Steuer- und Regellechnik
Christian Bürkert-Strasse 13-17
D-74653 Ingelfingen
Tel +49 7940 10 00
Fax +49 7940 10 361

Niederlassung NRW

Hölsener Straße 70
D-58708 Menden
Tel +49 2373 96 81-0
Fax +49 2373 96 81-52

Niederlassung Frankfurt

Am Flugplatz 227
D-63329 Egelsbach
Tel +49 6103 94 14-0
Fax +49 6103 94 14-66

Niederlassung München

Paul-Gerhardt-Allee 2
D-81245 München
Tel +49 89 82 92 28-0
Fax +49 89 82 92 28-250

Niederlassung Berlin

Bruno-Taut-Straße 4
D-12524 Berlin
Tel +49 30 67 97 17-0
Fax +49 30 67 97 17-66

Niederlassung Dresden

Christian Bürkert Straße 2
D-01900 Großrosdorf
Tel +49 35552 3 63 00
Fax +49 35552 3 65 51

Niederlassung Hannover

Rienßburger Straße 12
D-30569 Hannover
Tel +49 511 9 02 76-0
Fax +49 511 9 02 76-66

Niederlassung Stuttgart

Karl-Benz-Straße 19
D-70794 Filderstadt (Bernh.)
Tel +49 711 4 51 10-0
Fax +49 711 4 51 10-66

Great Britain

Bürkert Contromatic Ltd.
Brimscombe Port Business Park
Brimscombe, Stroud, Glos.
GL5 2DF
Tel +44 (0) 1453 73 13 53
Fax +44 (0) 1453 73 13 43

Hong Kong

Bürkert Contromatic
(China) HK Ltd.
Unit 708, Prosperity Centre
77-81 Container Port Road
Kwai Chung N.T.
Hong Kong
Tel +852 248 012 02
Fax +852 241 819 45

Hong Kong

Tel +852 248 012 02
Fax +852 241 819 45

Ireland

Bürkert Contromatic Ltd.
Penrose Wharf centre
Penrose Wharf
IRE-Cork
Tel +353 (0) 21 861 336
Fax +353 (0) 21 861 337

Italy

Bürkert Contromatic Italiana S.p.A.
Centro Direzionale 'Colombiolo'
Via Roma 74
I-20060 Cassina Dei Pecchi (MI)
Tel +39 02 959 071
Fax +39 02 959 072 251

Japan

Bürkert Contromatic Ltd.
1-8-5 Asagaya Minimi
Suginami-ku
Tokyo 166-0004
Tel +81 (0) 3 5305 3610
Fax +81 (0) 3 5305 3611

Korea

Bürkert Contromatic Korea Co.
Ltd.
4-10 Yangjae-Dong
Seocho-Ku
Seoul 137-130
Tel. +82 (0) 2 346 255 92
Fax +82 (0) 2 346 255 94

Malaysia

Bürkert Malaysia Sdn. Bhd.
N° 22 Lorong Helang 2
11700, Sungai Dua
Penang
Tel. +60 (0) 4 657 64 49
Fax +60 (0) 4 657 21 06

Netherlands

Bürkert Contromatic BV
Computerweg 9
NL-3606 AV Maarssen
Tel. +31 (0) 346 58 10 10
Fax +31 (0) 346 56 37 77

New Zealand

Bürkert Contromatic Ltd.
Unit 5, 23 Hannigan drive
Mt Wellington
Auckland
Tel +64 (0) 9 570 25 39
Fax +64 (0) 9 570 25 73

Norway

Bürkert Contromatic A/S
Hvamstubben 17
Box 243
N-2026 Skjetten
Tel +47 63 84 44 10
Fax +47 63 84 44 55

Philippines

Bürkert Contromatic Inc.
8467, West Service Rd Km 14
South Superhighway, Survalley
Paranaque City, Metro Manila
Tel +83 (0) 2 776 43 84
Fax +63 (0) 2 776 43 82

Poland

Bürkert Contromatic Sp.z o.o.
Bernardyńska street 14 a
PL-02-904
Warszawa
Tel +48 (0) 22 840 60 11
Fax +48 (0) 22 840 60 11

Singapore

Bürkert Contromatic Singapore
Pte.Ltd.
No. 11 Playfair Road
Singapore 367986
Tel +65 383 26 12
Fax +65 383 26 11

Spain

Bürkert Contromatic Española S.A.
Avda. Barcelona, 40
E-08970 Sant Joan Despi,
Barcelona
Tel +34 93 477 79 80
Fax +34 93 477 79 81

South Africa

Bürkert Contromatic Pty.Ltd.
P.O.Box 26260, East Rand 1462
Republic of South Africa
Tel +27 (0) 11 397 2900
Fax +27 (0) 11 397 4428

Sweden

Bürkert Contromatic AB
Skeppsbron 13 B
S-21120 Malmö
Tel +46 (0) 40 664 51 00
Fax +46 (0) 40 664 51 01

Bürkert Contromatic AB

Havsomstorg 21
Box 1002
S-12349 Farsta
Tel +46 (0) 40 664 51 00
Fax +46 (0) 8 724 60 22

Switzerland

Bürkert Contromatic AG Schweiz
Böschli 71
CH-6331 Hünenberg / ZG
Tel +41 (0) 41 785 66 66
Fax +41 (0) 41 785 66 33

Taiwan

Bürkert Contromatic Taiwan Ltd.
3F No. 475 Kuang-Fu South Road
R.O.C. - Taipei City
Tel +886 (0) 2 275 831 99
Fax +886 (0) 2 275 824 99

Turkey

Bürkert Contromatic
Akiskan Kontrol Sistemleri Ticaret A.S
12038 Sok. No. 2-E
Yentshir
Izmir
Tel +90 (0) 232 459 53 95
Fax +90 (0) 232 459 76 94

Tzechia

Bürkert Contromatic Spol.s.r.o
Prosenice c. 180
CZ - 751 21 Prosenice
Tel +42 0641 226 180
Fax +42 0641 226 181

USA/West/Main office

Bürkert Contromatic Corp.
2602 McGaw Avenue
Irvine, CA 92614, USA
Tel. +1 949 223 31 00
Fax +1 949 223 31 98

USA/South

Bürkert Contromatic Corp.
6724 Alexander Road
Charlotte, North Carolina, 28270
Tel. +1 704 367 11 73
Fax +1 704 367 11 74

USA/North-East

Bürkert Contromatic Corp.
7173 Thermal Road
Charlotte, North Carolina, 28211
Tel. +1 704 386 21 41
Fax +1 704 386 24 28

USA/West

Bürkert Contromatic Corp.
4449 East Bradford
Orange, CA 92667
Tel. +1 714 637 26 39
Fax +1 714 637 21 62

USA/Mid-West

Bürkert Contromatic Corp.
726 Evergreen Street North
Royalton, MN 56373
Tel. +1 320 584 58 47
Fax +1 320 584 58 71