

Type S077

MAN 1000284389 ML Version: - Status: PL (released / freigegeben) printed: 10.05.2016

RACCORD-CAPTEUR INLINE A ROUES OVALES

INLINE POSITIVE DISPLACEMENT FLOW FITTING-SENSOR

INLINE DURCHFLUSS FITTING-SENSOR MIT OVALRÄDERN

Consignes de sécurité



Les travaux de montage et/ou de maintenance doivent être réalisés par un personnel qualifié. En cas de difficultés lors de l'installation, veuillez contacter votre fournisseur Bürkert.



- Veillez toujours à la compatibilité chimique des matériaux en contact avec le fluide.
- Pour le nettoyage du raccord, utilisez des produits chimiquement compatibles avec les matériaux du raccord.
- Lors du démontage du capteur de la conduite, prenez toutes les précautions liées au procédé.

Safety instructions



The fitting should only be installed and repaired by specialist staff. If any difficulties may occur with the product during installation, please contact your nearest Bürkert sales office for assistance.



- Always ensure the materials in contact with the medium are chemically compatible.
- To clean the device, only use chemically compatible products.
- When dismantling the device from the pipe, take all the precautions linked to the process.

Sicherheitsmaßnahmen



Einbau und/oder Reparatur dürfen nur durch eingewiesenes Personal erfolgen. Sollten bei der Installation oder der Inbetriebnahme Schwierigkeiten auftreten, setzen Sie sich bitte mit Bürkert in Verbindung.



- Beachten Sie bei speziellen Messmedien, inkl. Medien für die Reinigung, die Materialbeständigkeit von medienberührenden Teilen.
- Dem verwendeten Prozess entsprechend müssen geeignete Vorsichtsmaßnahmen getroffen werden, bevor der Fitting ausgebaut wird.

Utilisation

Ce raccord est destiné à la mesure du débit de liquides, particulièrement les liquides visqueux (max. 1000cps).

→ Utiliser ce raccord avec un transmetteur de débit ou avec un détecteur de débit à seuil type SE30, SE32, SE35 ou SE36, équipés d'un capteur à effet Hall.

Utilisation

This fitting has been designed for all liquid flow measurements especially viscous fluids (max. 1000cps).

→ Combine this fitting with a transmitter or threshold detector type SE30, SE32, SE35 or SE36, which use a Hall sensor.

Verwendung

Dieses Fitting wurde zur Durchflussmessung von allen Flüssigkeiten, besonders viskose Medien (max. 1000cps) entwickelt.

→ Das Fitting mit einem Transmitter oder Schwellen-Detektor Typ SE30, SE32, SE35 oder SE36 mit Hall-Sensor benutzen.

Description et principe de mesure

La conception de ce raccord repose sur des roues ovales pour mesurer le débit volumétrique.

Description and measuring principle

The design of this fitting is based on the oval rotor principle and uses the volumetric method of measuring flow rate.

Beschreibung und Messprinzip

Dieses Fitting wurde nach dem Ovalrad Messprinzip entwickelt und nutzt volumetrische Methode zur Messung des Durchflusses.

MAN 1000284389 ML Version: 10/05/2016
Status: Released | Freigabe: 10/05/2016

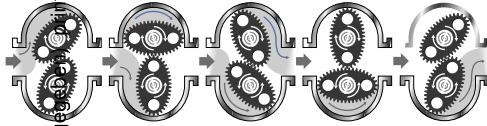

Principe de fonctionnement des roues ovales
Operating mode of oval rotors
Funktionsweise der Ovalräder

Dimensions

Retrouvez ces informations dans la fiche technique du type S077 sous www.burkert.fr

Dimensions

You can find these informations in the technical data sheet regarding type S077 at: www.burkert.com

Abmessungen

Informationen finden Sie im Datenblatt zu Typ S077 unter: www.buerkert.de

Installation et montage



Le raccord tolère des tailles de particule jusqu'à 250 µm. Pour éviter tout dommage dû à des particules, nous recommandons l'installation d'un filtre 250 µm en amont et aussi près que possible du capteur.

Installation and mounting



The fitting can handle particle sizes up to 250 µm. To prevent damage from dirt or foreign matter, we strongly recommend the installation of a 250 µm (60 mesh) strainer as close as possible to the inlet side of the sensor.

Aufbau



Das Fitting verträgt Partikel bis zu einer Größe von 250 µm. Um Schaden durch Partikel zu verhindern, empfehlen wir den Einbau eines 250 µm Filters so nah wie möglich am Sensoreingang.



La canalisation doit être remplie de liquide et exempte de bulles d'air. Eviter des purges à l'air.



The pipe must be filled with liquid and free from air bubbles. Avoid air purge of the system.



Die Rohrleitung muss voll mit Flüssigkeit und luftfrei sein. Reinigung mit Druckluft verhindern.

- Utiliser un produit d'étanchéité pour filetage.
- Installer le raccord de sorte que les axes des roues soient dans un plan horizontal.

- Use thread sealant on all pipe threads.
- Ensure the fitting is installed so that rotor shafts are always in a horizontal plane.

- Gewinde mit Dichtwerkstoff gut abdichten.
- Fitting so montieren, dass die Achsen waagrecht liegen.

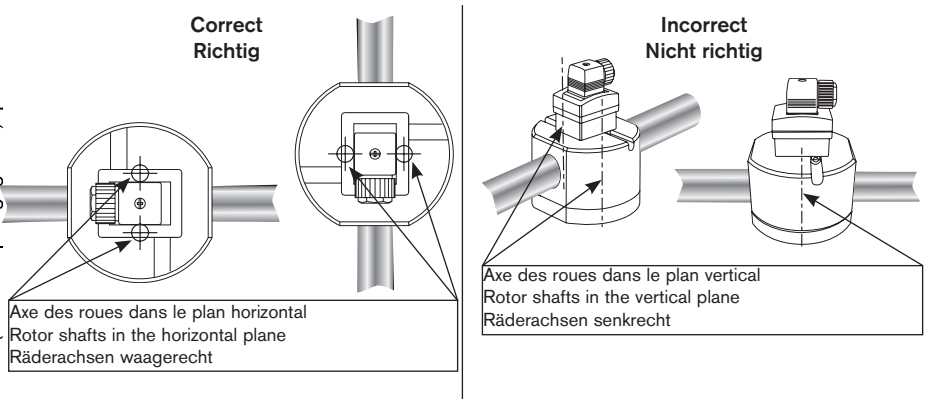

Caractéristiques techniques

Technical data

Technische Daten

Référez-vous à la fiche technique du type S077 disponible sous : www.burkert.fr

Please refer to the technical data sheet regarding type S077, available at: www.burkert.com

Informationen finden Sie in Datenblatt zu Typ S077 unter: www.buerkert.de

Facteur K (standard)

1/2":	112 impulsions/l
1":	36 impulsions/l
1 1/2":	14.5 impulsions/l
2":	6.68 impulsions/l
3":	2.58 impulsions/l
4":	2.30 impulsions/l

K-factor (standard)

1/2":	112 pulse/l
1":	36 pulse/l
1 1/2":	14.5 pulse/l
2":	6.68 pulse/l
3":	2.58 pulse/l
4":	2.30 pulse/l

K-Faktor (Standard)

1/2":	112 Puls/l
1":	36 Puls/l
1 1/2":	14.5 Puls/l
2":	6.68 Puls/l
3":	2.58 Puls/l
4":	2.30 Puls/l

Pour améliorer l'écart de mesure, utilisez le facteur K spécifique, marqué directement sur l'appareil.

To improve the measurement deviation, use the specific K factor, engraved on each device.

Um die Messabweichung zu verbessern, benutzen Sie den spezifischen K-Faktor, der direkt auf dem Gerät ablesbar ist.

Pression du fluide

DN15 / DN25 :	55 bar (800 psi)
DN40 / DN50 :	18 bar (260 psi)
DN80 :	12 bar (174 psi)
DN100 :	10 bar (145 psi)

Fluid pressure

DN15 / DN25 :	55 bar (800 psi)
DN40 / DN50 :	18 bar (260 psi)
DN80:	12 bar (174 psi)
DN100:	10 bar (145 psi)

Flüssigkeitsdruck

DN15 / DN25 :	55 bar (800 psi)
DN40 / DN50 :	18 bar (260 psi)
DN80:	12 bar (174 psi)
DN100:	10 bar (145 psi)

Température fluide

Corps Al :	-20.. +80°C
Corps inox :	-20.. +120°C

Fluid temperature

Al body:	-20.. +80°C (-4.. 176°F)
SSSt body:	-20.. +120°C (-4.. 248°F)

Mediumtemperatur

Aluminium-Gehäuse:	-20.. +80°C
Edelstahl-Gehäuse:	-20.. +120°C

Température ambiante

0-60°C (32-140°F)

Ambient temperature

0-60°C (32-140°F)

Umgebungstemperatur

0-60°C (32-140°F)

MAN 1000284389_ML Version: - Status: PL (released | freigegeben) printed: 10.05.2016

Matériaux

- Corps : Aluminium ou acier inoxydable (316L - 1.4401)
- Roues : PPS, Aluminium ou acier inoxydable (316L - 1.4401)
- Paliers : acier inoxydable (316L - 1.4401)
- Joint : FKM ou FEP/PTFE

Materials

- Meter body: Aluminium or stainless steel (316L - 1.4401)
- Rotors: PPS, Aluminium or stainless steel (316L - 1.4401)
- Shafts: stainless steel (316L - 1.4401)
- Gasket: FKM or FEP/PTFE

Werkstoffe

- Gehäuse: Aluminium oder Edelstahl (316L - 1.4401)
- Ovalräder: PPS, Aluminium oder Edelstahl (316L - 1.4401)
- Lager: Edelstahl (316L - 1.4401)
- Dichtung: FKM oder FEP/PTFE

MAN 1000284389 ML Version: - Status: PL (released | freigegeben) | 03.08.2019

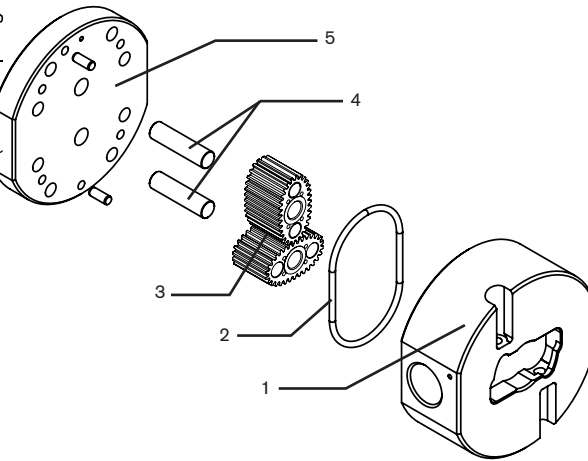

- 1 Corps
Body
Gehäuse
- 2 Joint
Gasket
Dichtung
- 3 Roues
Rotors
Ovalräder
- 4 Paliers
Shafts
Lager
- 5 Couvercle
Cover
Deckel

Maintenance

Démontage

- Vérifier que la conduite n'est plus sous pression.
- Desserer les vis et retirer le couvercle [5].
- Retirer le joint [2] et vérifier l'aspect; remplacer si nécessaire.
- Retirer les roues [3], nettoyer et vérifier; remplacer si endommagées.

Maintenance

Disassembly

- Ensure the fluid supply to the meter has been disconnected, and the line pressure has been released.
- Remove the screws and the cover [5].
- Remove gasket [2] and inspect; replace if damaged.
- Remove rotors [3], clean and inspect; replace if damaged.

Wartung

Ausbau

- Sicherstellen, dass die Leitung nicht mehr unter Druck ist.
- Die Schrauben lösen und den Deckel [5] abnehmen.
- Dichtung [2] entfernen und untersuchen; wenn nötig austauschen.
- Ovalräder [3] entfernen, reinigen und untersuchen; wenn beschädigt austauschen.

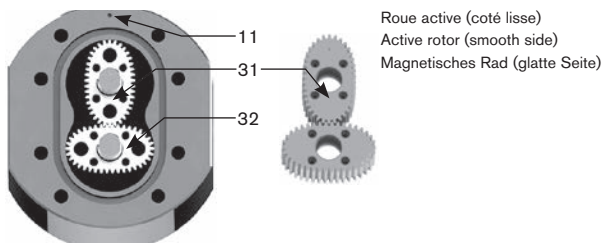

31	Roue active (avec aimant) Active rotor (with magnet) Magnetisches Rad	32	Roue neutre (sans aimant) Neutral rotor (no magnet) Unmagnetisches Rad	11	Repère Dimple Vertiefung
----	---	----	--	----	--------------------------------

Remontage

- Identifier la roue active [31] en approchant un objet métallique de la face lisse.
- L'autre roue ovale est la roue neutre [32] (sans aimant).
- Replacer la roue active [31] :
 - côté repère [11],
 - face lisse (coté aimanté) au fond du corps [1].
- Replacer la roue neutre [32] à 90° de la roue active [31] (voir schéma ci-dessus).
- Tourner doucement les roues avec le doigt : elles doivent tourner librement.
- Replacer le joint [2].
- Remettre le couvercle [5].
- Resserrer les vis en croix avec le couple de serrage approprié :

Reassembly

- Identify the active rotor [31] by running a metal object over the face (smooth side).
- The neutral rotor [32] is the other one (without magnet).
- Replace the active rotor [31]:
 - nearest the dimple [11],
 - smooth side at the bottom of the meter body [1].
- Replace the neutral rotor [32] at 90° to the active rotor [31] (see fig above).
- Lightly rotate the rotors by hand: they must turn freely.
- Install gasket [2].
- Replace the meter cover [5].
- Replace screws and fasten in an alternating pattern at the appropriate torque rating:

Aufbau

- Ein metallisches Objekt an die Radseite annähern, um die magnetische Rad [31] zu identifizieren.
- Das andere Ovalrad ist unmagnetisch [32].
- Das magnetische Rad [31] so ausrichten:
 - Auf der Seite der Vertiefung [11],
 - Die glatte Seite nach hinten im Gehäuse [1].
- Das unmagnetische Rad [32] um 90° mit Rad [31] verdreht positionieren (Siehe Bild oben).
- Die Räder leicht per Hand drehen: sie müssen sich reibungslos bewegen.
- Dichtung [2] einlegen.
- Deckel [5] auflegen.
- Schrauben über Kreuz mit dem geeigneten Drehmoment festziehen:

DN		15	25	40	50	80	100
Couple de serrage Pour corps aluminium et inoxydable							
Torque rating for aluminium and stainless steel body	(Nm)	6,5	15	33			
Drehmoment für Alu- und Edelstahl-Gehäuse							

Références de commande des produits finis

Référez-vous à la fiche technique du type S077 disponible sous : www.burkert.fr

Order codes of S077 Sensor-fitting

Please refer to the technical data sheet regarding type S077, available at: www.burkert.com

Bestell-Nummern des S077 Sensor-Fittings

Informationen finden Sie in Datenblatt zu Typ S077 unter: www.buerkert.de

Références de commande de pièces de rechange pour S077

Order codes for S077 spare parts

Bestell-Nummern der S077 Ersatzteile

Description Beschreibung (relais) (relais)	Raccordement au process Process connection Prozessanschluss		Matériau Materials Werkstoff	Référence de commande Order code Bestell-Nummer
	[mm]	[inch]		
Rotor Rote ovale Overrad MAN 1000284389 ML Version: - Statu	DN15	1/2"	PPS	567 741
			Acier inoxydable Stainless steel Edelstahl	567 742
	DN25	1"	PPS	567 743
			Acier inoxydable Stainless steel Edelstahl	567 744
	DN40	1 1/2"	PPS	567 745
			Acier inoxydable Stainless steel Edelstahl	567 746
DN50	2"	PPS	567 747	
		Acier inoxydable Stainless steel Edelstahl	567 748	
O-ring Joint Dichtung	DN15	1/2"	FEP/PTFE	567 754
			FKM	567 755
	DN25	1"	FEP/PTFE	567 756
			FKM	567 757
	DN40	1 1/2"	FEP/PTFE	567 758
			FKM	567 759
DN50	2"	FEP/PTFE	567 760	
		FKM	567 761	

R solution de panne

Probl�me	Cause	Solution
Le fluide ne s'�coule plus � travers le capteur	A- Capteur obtur� B- Filtre obtur� C- Roues endommag�es	A- D�monter et nettoyer les roues (rajouter filtre adapt� en amont) B- Nettoyer le filtre C- Changer les roues
D�bit r�duit � travers le capteur	A- Filtre partiellement obtur� B- Fluide trop visqueux	A- Nettoyer le filtre B- Maximum 1000 cps, prendre des roues haute viscosit�
Mesure incoh�rente	A- Plage de d�bit du capteur inadapt�e B- Air dans la conduite C- Frictions dues � un mauvais remontage du capteur	A- V�rifier sp�cifications, adapter capteur ou d�bit B- Purger l'air de la conduite C- V�rifier l'assemblage du capteur et des roues
Pas de sortie impulsion	A- Aimant d�fectueux B- Roues mont�es dans le mauvais sens	A- Remplacer les roues B- D�monter le capteur et changer la position des roues

Trouble shooting guide

Trouble	Possible causes	Solution
Fluid not flowing through the meter	A- Foreign matter blocking B- Line strainer blocked C- Damaged rotors	A- Dismantle meter, clean rotors (add strainer in the line) B- Clean strainer C- Change rotors
Reduced flow through the meter	A- Line strainer partially blocked B- Fluid too viscous	A- Clean strainer B- Maximum 1000 cps, change to high viscosity rotors
Meter reading inaccurate	A- Flow rate range out of specifications B- Air in fluid C- Excess wear caused by incorrect meter assembly	A- Check specifications, adapt meter size or flow rate B- Bleed air from system C- Check meter body and rotors
No pulse output	A- Faulty magnet B- Rotors installed in wrong position	A- Change rotors B- Refer to correct rotor positioning

Fehlerbehebung

Problem	Ursache	L�sung
Kein Durchfluss durch den Sensor	A- Fremdk�rper eingeklemmt B- Filter verstopft C- R�der besch�digt	A- Sensor ausbauen und R�der reinigen (passender Filter einbauen) B- Filter reinigen C- R�der auswechseln
Reduzierter Durchfluss durch den Sensor	A- Filter teilweise verstopft B- Medium zu viskos	A- Filter reinigen B- Maximum 1000 cps, auf hochviskose R�der umstellen
Messung ungenau	A- Durchfluss au�erhalb des Messbereichs B- Luft in der Leitung C- Reibung durch schlechten Zusammenbau des Sensors	A- Sensor oder Durchfluss anpassen B- Luft ablassen C- Montage des Geh�uses und der R�der �berpr�fen
Kein Pulsausgang	A- Defekte Magnete B- R�der in falscher Position eingebaut	A- R�der auswechseln B- Sensor ausbauen und R�der richtig positionieren

