

Item description/product images



Description

Material:
 Stainless steel 1.4301 / 1.4401

Drawings

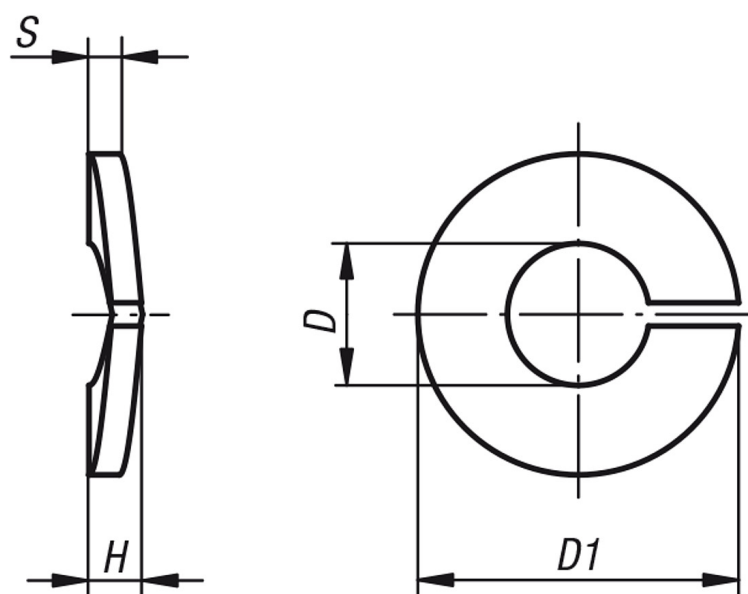

Overview of items

Order No.	Material	D	for threaded studs	D1	S	H min.	H max.
80-11-1	1.4301	4,1	M4	7,6	0,8	1,2	1,4
80-11-2	1.4301	5,1	M5	9,2	1	1,5	1,7
80-11-3	1.4301	6,1	M6	11,8	1,3	2	2,2
80-11-4	1.4301	8,2	M8	14,8	1,6	2,45	2,75
80-11-5	1.4301	10,2	M10	18,1	1,8	2,85	3,15
80-11-6	1.4301	12,2	M12	21,1	2,1	3,35	3,65
80-11-7	1.4301	16,2	M16	27,4	2,8	4,5	5,1
80-11-8	1.4301	20,2	M20	33,6	3,2	5,1	5,9

Order No.	Material	D	for threaded studs	D1	S	H min.	H max.
80-12-1	1.4401	4,1	M4	7,6	0,8	1,2	1,4
80-12-2	1.4401	5,1	M5	9,2	1	1,5	1,7
80-12-3	1.4401	6,1	M6	11,8	1,3	2	2,2
80-12-4	1.4401	8,2	M8	14,8	1,6	2,45	2,75
80-12-5	1.4401	10,2	M10	18,1	1,8	2,85	3,15
80-12-6	1.4401	12,2	M12	21,1	2,1	3,35	3,65
80-12-7	1.4401	16,2	M16	27,4	2,8	4,5	5,1
80-12-8	1.4401	20,2	M20	33,6	3,2	5,1	5,9

Overview of items
